

# SILVERSTONE

**PRO LINE**





Q7715-1150-R

## Pro Line Quick Lift

Gaffellyftvagn med automatiskt snabblyftsystem som lyfter pallen på ett pumpslag. Utrustad med inbyggd överlastventil samt underhållsfria bussningar och lager (RS). Styrhjul av gummi, samt boggie gaffelhjul av polyuretan. Lyfthastighet 25/10 mm/slag (Snabblyft upp till 150 kg/normallyft över 150 kg). Lyftkapacitet 2300 kg.



HG15-1150

## Pro Line Gaffellyftvagn

Denna mycket populära gaffellyftvagn har en robust grundkonstruktion som ger en lång livslängd. Hydraulpumpen är beprövad med ett kullager i toppen mot chassit samt ordentliga smörjnipllar på hela vagnen. Detta gör Pro Line till en av marknadens mest prisvärda Gaffellyftvagn. Finns i längderna 910 samt 1150 mm och med olika hjulalternativ. Lyftkapacitet 2500 kg.



Elektronisk våg ZF20S-Y

## Elektronisk Våg

Gaffelvagn med elektronisk våg för många applikationer. Stationär och mobil vägning eller normala uppgifter för en gaffelvagn. Tidsbesparande arbete, flexibel hantering och effektivitet i samma gaffelvagn. Säker fixering av gafflarna och lastcellerna mot chassit. Fyra (4) lastceller ger en mycket noggrann vägning av jämna och ojämna laster.

- En liten kompakt vågenhet som är specialkonstruerad för mobil vägning.
- Låg egenvikt = lättanvänd.
- Byggt för IP65 = tål att spolas av.
- Högt upplöst display med 18 mm höga siffror.
- Vägning noggrannhet 0,1% av den vägda lasten.
- Tara funktionen ger möjlighet att lägga till eller dra ifrån nettovikten.
- Gradering 1 Kg.
- Vågenheten drivs av 4 st 1,5V batterier. ZF20S har endast vanliga AA batterier, 1 set medföljer. ZP20S har motsvarande uppladdningsbara batterier där även 1st laddare medföljer.

Modell	Kapacitet (kg)	Gaffelbredd (mm)	Gaffellängd (mm)	Gaffelhöjd min/max (mm)	Vikt (kg)	Hjul	Pris
HG12-910/1150	2500	520/160	910 el. 1150	85/200	70/75	Single Nylon	
HG13-910/1150	2500	520/160	910 el. 1150	85/200	70/75	Single PU	
HG14-910/1150	2500	520/160	910 el. 1150	85/200	70/75	Boggie Nylon	
HG15-910/1150	2500	520/160	910 el. 1150	85/200	70/75	Boggie PU	
Q7715-1150-R	2300	530/150	1150	85/205	75	Boggie PU	
ZF20S-Y	2000	555/180	1150	90/210	117	Boggie PU	
ZFP20S-Y	2000	555/180	1150	90/210	118	Boggie PU	

\* Polyuretanhjul = PU

Gaffellyftvagnar Pro Line finns även som: Rostfri, Galvad, Lågprofil. Olika gaffellängder. Ring för mer info!

## Fullelektrisk Kompakt Gåvagn / 1500 kg

RA15 är en väldigt kompakt och stark full-elektrisk "gåvagn", passar speciellt i trånga gångar på lastbils flak. Den minimala vändradien gör den väldigt lätthanterlig tillsammans med "snigelfunktion", steglös hastighetskontroll. Laddaren är självklart inbyggd, och handtaget har den mest ergonomiska designen från REMA, Tyskland. Den minimala vändradien tillsammans med "snigelfunktion" gör den lämplig att köras i trånga utrymmen, även med handtaget i uppfällt läge.

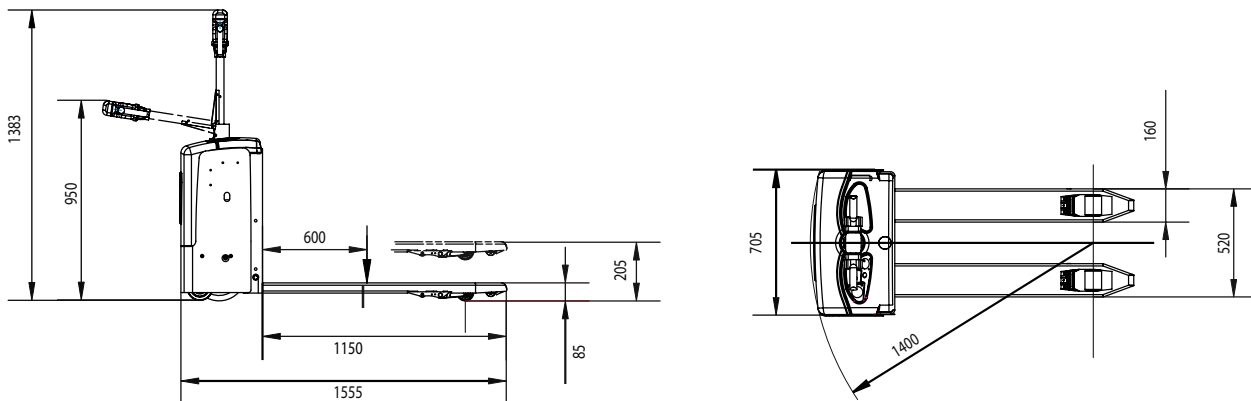

Modell	RA15-Y	
Kapacitet	(kg)	1500
Lastcentrum LC	(mm)	600
Gaffelhöjd, min-max	(mm)	85-205
Gaffellängd	(mm)	1150
Gaffelbredd, yttre-individuell	(mm)	520/160
Hjulbas	(mm)	1170
Vändradie	(mm)	1400
Körhastighet, last / ej last	(km/h)	4.0/5.0
Lyfthastighet, last / ej last	(mm/s)	22/42
Sänkhastighet, last / ej last	(mm/s)	40/30
Drivhjul Diameter	(mm)	250x80
Drivmotor / Lyftmotor	(W)	750/800
Batteri	(Ah/V)	70/12x2
Laddare (inkluderad)	(Ah/V)	25/24
Bakre Dimensioner L2 x W	(mm)	405x705
Yttre Dimensioner L x H	(mm)	1555x1383
Vikt + Batteri	(kg)	270 + 17
Pris		

RA15-Y Full-Elektrisk

## Saxlyftare Elektrisk / Batteri

Den elektriska saxlyftaren gör alla typer av hantering säker och lätt. Batteriboxen är positionerad mellan saxenhet och lyftcylinder, som gör saxlyftaren kompakt och lätt att använda. SE1056 har en inbyggd laddare med det största batteri som standard (60Ah/12V), som ger många driftstimmar per laddning. SE1056 har höga lyft- och sänkhastigheter. Den tillförlitliga pump/motorenheten är från HPI, Frankrike. Saxlyftare i världsklass när det gäller kvalitet, prestanda och funktion. Den har 1-steps lyftcylinder och en kraftig hög överdel med kullager i toppen.



## Saxlyftare Snabblyft / Manuell

Saxlyftare i världsklass när det gäller kvalitet, prestanda och funktion. Den har 1-steps lyftcylinder och en kraftig hög överdel med kullager i toppen, detta gör den mycket tillförlitlig. Det betyder mindre risk för läckage, beroende på minskat packningsslitage. Automatiskt snabblyftsystem upp till 250 kg last, ger dubbla hastigheten.

Modell	HB1056M	HB1056E
Version	Manuell pump	Elektrisk pump
Kapacitet (kg)	1000	1000
Gaffelbredd (mm)	560 / 160	560 / 160
Gaffellängd (mm)	1190	1190
Lyfthöjd, min-max (mm)	800	800
Lyfthastighet (mm/slag)	12 / 28	42 / 73 (mm/sek)
Vikt (kg)	128	150
Hjul	Polyuretan	Polyuretan
Pris		

Manuell saxlyft finns även 1500 gafflar.

## Manuell Staplare med dubbelverkande pump

KS1015 / KS1023

Vår mycket populära handstaplare med dubbelverkande pumpcylinder som möjliggör snabbare lyft. Dragstången är sammanlänkad med kedja till styrhjul vilket gör denna produkt väldigt lättmanövrerad och med en vändradie på 180 grader. Godkänd enligt EN1757 inklusive CE normer.

Dubbelverkande  
Kompakt och Stark  
Kapacitet 1000 kg



Modell	KS1015-Y	KS1023-Y
Kapacitet (kg)	1000	1000
Lyfthöjd min.-max. (mm)	90-1500	90-2300
Lyfthastighet, quick/norm (mm)	30/-	30/-
Gaffellängd (mm)	1150	1150
Gaffelbredd totalt (mm/st)	540	540
Gaffelhjul (mm)	Ø78 x 80	Ø78 x 80
Styrhjul (mm)	Ø150x55 nylon	Ø150x55 nylon
Dimensioner (mm)	1600x700x1950	1600x700x1900
Vikt (kg)	240	270
Pris		

## Elektrisk Staplare Heavy-Duty / 1000 kg

MS-serien har en kompakt konstruktion som ger en liten vändradie och med största batteri 120Ah/12V, som standard. Applikationer med intensiv hantering och kontinuerlig lyftning, kräver staplare med hög kapacitet. Detta ger många driftstimmar per laddning samt höga lyft- och sänkhastigheter. Lätt och mjuk styrning gör staplarna smidiga och säkra att använda. Därför är MS-serien det bästa valet för hög produktivitet i trånga utrymmen. Fyra lyfthöjder 900, 1600, 2400 och 3300 mm. Nylonhjul endast. Lyftkapacitet 1000 kg vid LC 600 mm. Godkänd enligt EN1726-1:2001 inkl. CE-märkning.

Kompakt och Tillförlitlig  
Kapacitet 1000 kg  
Stort Batteri 120Ah  
Tre Lyfthöjder

MS har ett svetsat och förstärkt chassi, Simplex 1-steg lyftstativ gjort av C-formade profiler, dubbla kedjor och singel lyftcylinder, underhållsfria bussningar och gummitätade lager (RS) i lyftstativ, gaffelvagn och hjul. Slutet hydraulsystem med skyddad elmotor, hydraulpump, tank och ventiler. Inbyggd överlastventil för överlastskydd ingår. Detta ger en lång och bekymmersfri livslängd.



Modell	MS1016-Y	MS1033-Y
Lyftstativ	Simplex 1-steg	Duplex 2-steg
Kapacitet (kg)	1000	1000
Lastcentrum (mm)	600	600
Lyfthöjd, min-max (mm)	85-1600 (free-lift)	85-3300
Gaffelbredd, totalt-gaffel (mm)	540 / 160	540 / 160
Gaffellängd (mm)	1150	1150
Lyfthastighet, ej last - last (mm/s)	120-95	120-95
Lyftmotor (DC) (W)	800	800
Batteri (Ah/V)	120 / 12	120 / 12
Laddare (Ah/V)	15 / 12	15 / 12
Styrhjul (mm)	Ø180x50	Ø180x50
Gaffelhjul (mm)	Ø80x70 (single)	Ø80x70 (single)
Vändradie (utvändig) (mm)	1600	1600
Dimension (LxBxH) (mm)	1820x800x2130	1820x1090x2225
Vikt (inkl. Batteri) (kg)	420	550
Pris		

## Full-Elektrisk Staplare 1000 kg

FK serien är en komplett staplare av hög kvalitet .

Styrssystem från Curtis. Ergonomiskt styrhantag från tyska REMA.

Drivenhet med Electro magnetisk broms.

Kompakt design för enkel manövrering.

Chassit är endast 800mm brett samt har en styrning på 205 grader vilket gör Fk serien perfekt för butiker och industri samt lager med trånga utrymmen.



Modell		FK1016	FK1029
Kapacitet	(kg)	1000	1000
Lastcentrum c	(mm)	600	600
Max. Gaffelhöjd h3	(mm)	1600	2900
Min Gaffelhöjd	(mm)	90	90
Gaffellängd l	(mm)	1150	1150
Längd L	(mm)	1850	1850
Truck bredd inkl gafflar L2	(mm)	700	700
Bredd B	(mm)	800	800
Stativ höjd h1	(mm)	2080	2090
Free Lift	(mm)	-	90
Max statvhöjd h4	(mm)	2300	3600
Gaffelbredd M	(mm)	540	540
Belastning, Avstånd X	(mm)	365	365
Hjulbas Y	(mm)	1260	1260
Indivuduell gaffel bredd	(mm)	160	160
Markfrigång	(mm)	30	30
Främre lasthjul	(mm)	PU ø80x60	PU ø80x60
Bakre styrhjul	(mm)	PU ø150x54	PU ø150x54
Vändradie Wa	(mm)	1500	1500
Lyfthastighet (ej last - last)	(mm/s)	140/100	140/100
Sänkhastighet (ej last - last)	(mm/s)	105/110	105/110
Körhastighet (ej last - last)	(mm/s)	3,5/5,0	3,5/5,0
Lyftmotor	(KW/V)	2,2/24	2,2/24
Drivmotor	(KW/V)	1,2/24	1,2/24
Batteri	(Ah/V)	160/24	160/24
Laddare	(A/V)	16/24	16/24
Vikt (Inkl. Batteri)	(kg)	645	670
Pris			

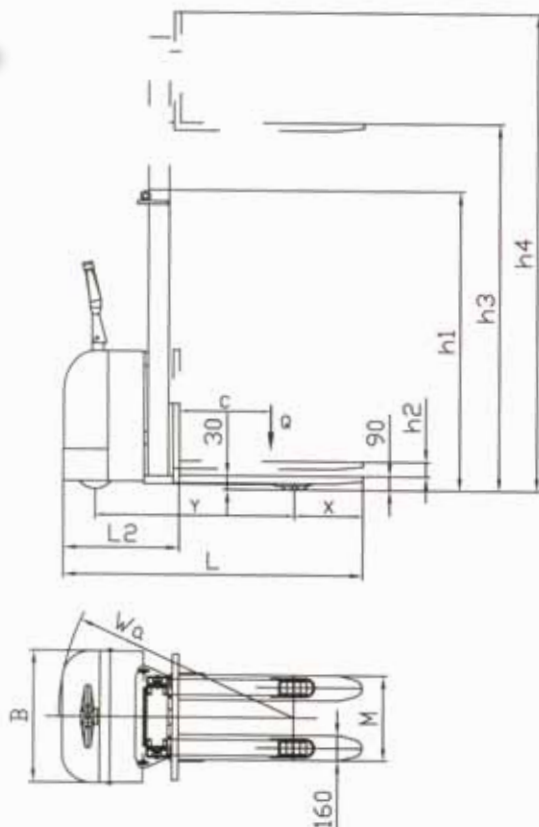



## Förlängningsgafflar

Det enkla och effektiva sättet att förlänga truckens gafflar för att lasta långgods. Kraftig stålkonstruktion som passar gafflar upp till 50 mm tjocklek. Gafflarna hålls på plats med en fast stålram så att de inte glider av under användning. Gaffelförlängaren är formad som en U-balk.

Modell		EX604	EX605	EX725	EX726	EX825	EX826	EX926
Gaffellängd	(mm)	1525	1525	1830	1830	2000	2000	2440
Gaffelbredd	(mm)	100	125	125	150	125	150	150
Vikt	(kg)	44	53	59	64	70	73	86
Pris								

## Domkraft Truckar / Lyftbockar

Domkraft och lyftbockar speciellt konstruerade för bl.a. gaffeltruckar. HFJ-serie har hög lyftkapacitet och en kraftfull konstruktion. Extra låg startposition med dubbla 2-positions lyftnivåer för svåråtkomliga lyftställen under låga truckar. Unik uppbyggnad av hydraulpumpen inkl. högkvalitativa packningar samt inbyggd överlastventil. Demonterbar pumpstång. Kapacitet 4000 eller 7000 kg, lyftområde 65-406/420 mm.



## Reservdelslager

Silverstone AB har ett väl utbyggt reservdelslager och erfaren servicepersonal för bästa support till våra kunder.





### **Silverstone Group**

Silverstone startades 1995 och är idag en av Europas mest kompletta leverantör av lätt materialhantering. Vårt mål är att erbjuda ett brett sortiment med prisvärda produkter. Vi strävar efter att ha alla produkter på lager för att tillgodose snabba leveranser. Vårt huvudkontor ligger i Ljungby, Sweden, där vi även har vårt lager på hela 11.000kvm. Idag finns vi representerade i 28 länder genom våra återförsäljare. Kontakta vår återförsäljare nedan för mer information.

### **Silverstone Pro Line Serie**

Pro Line är en serie produkter framtagna i första hand för industrin samt tuffare hantering. Vi har på denna serie tagit fasta på de önskemål som framkommit beträffande kvalitet, utformning, flexibilitet, reservdelar, mm. Alla produkter i Pro Line serien monteras och testas grundligt på vårt lager i Ljungby. Kvalitén skall vara i fokus. Du som kund skall kunna lita på vi gör allt för du skall få en produkt som överensstämmer med dina förväntningar.

**Kontakt • 0372-694 30 • [www.silverstone.se](http://www.silverstone.se)**

---